

——● 实力成就自信 ●——

# 江阴市 至颜工业设计有限公司

我们是专业的机械设备设计研发公司  
选择我们您放心

# 目录

SCIENCE AND TECHNOLOGY

- 公司概况
- 机械设备设计研发能力展示
- 产品线布局与市场竞争优势分析
- 市场营销策略及客户服务体系



# 01

## 公司基本情况



# 公司基本情况

## 基本情况

我们专注机械设备的设计研发，有机械设计高级工程师担纲的三个设计团队，有专业的电器工程师、质量体系认证工程师和专业团队。

公司座落于美丽的江阴市，拥有专家级顾问资源，建有完善的产品研发制造体系、质量管理体系与项目交付体系。



# 企业文化与核心理念

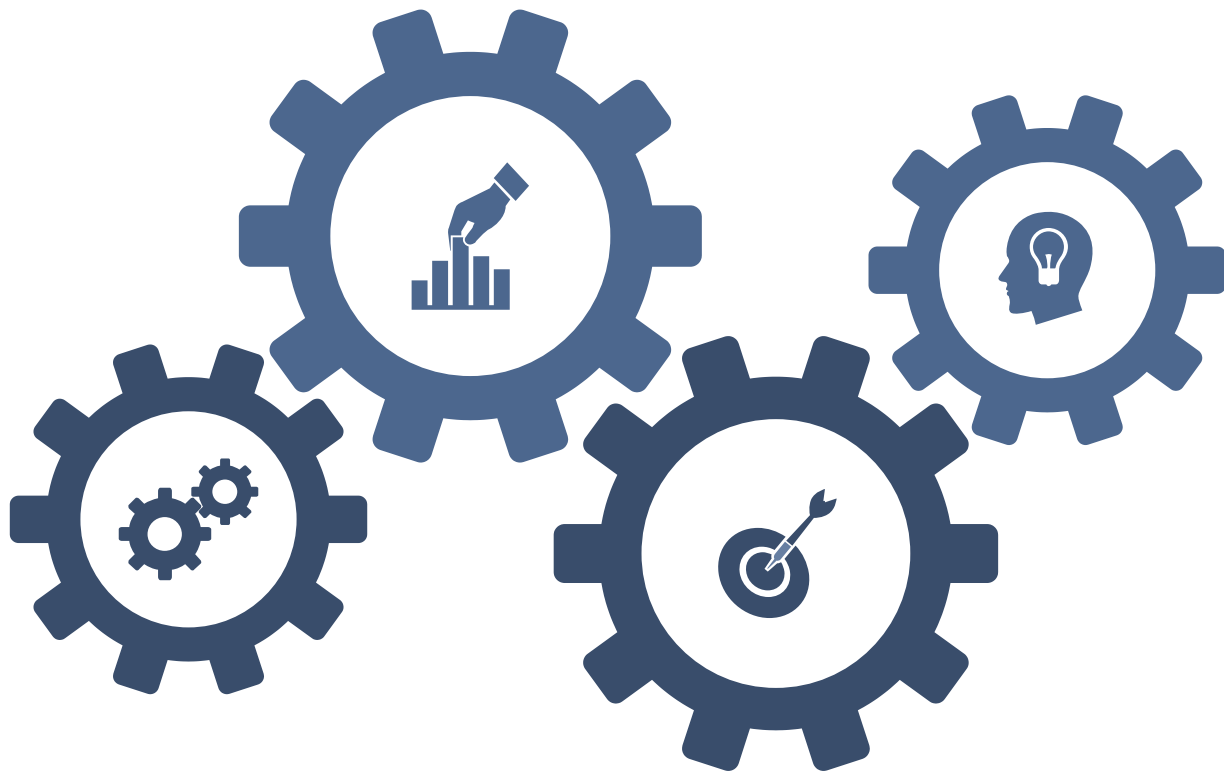

## 企业文化

公司秉承“诚信、创新、务实、高效”的企业文化，致力于为客户提供优质的机械设备设计研发服务。

## 核心理念

公司以“质量为本、客户至上”为核心理念，注重提升产品质量和客户满意度，不断追求卓越绩效。



# 团队组成



## 团队组成

公司拥有一支高素质、专业化的技术团队，包括资深设计师、研发工程师、项目经理等，具备丰富的行业经验和专业技能。



02

## 机械设备设计研发能力展示



# 设计研发团队规模与实力

## 团队规模

我们拥有三个专业的设计研发团队，涵盖机械设计、电气自动化、等多个专业领域，能够为客户提供全方位的技术支持。

## 专业实力

团队成员具备深厚的专业知识和丰富的实践经验，能够迅速应对各种复杂的技术问题，确保项目的顺利进行。

## 协作能力

团队内部建立了完善的协作机制，各部门之间紧密配合，确保项目的高效执行和交付。





# 03

## 产品线布局与市场竞争优势分析



# 主要产品线介绍及特点分析

1

## 机械设计改造业务

包括产品机械结构设计、仿真模拟、与电路工程师配合完成产品设计、整理技术文件等。此外，还可以按需进行机械设备的软件和硬件开发。

2

## 智能制造装备产品线

聚焦于工业机器人、自动化生产线等智能制造领域，致力于提升制造业的自动化、数字化和智能化水平。

3

## 自动化设备产品线

在自动化设计应用领域、喷涂自动化领域、热熔与热压、自动打螺丝机&自动点胶及胶路检测机专机等各个方面的专业设计团队共计10人。

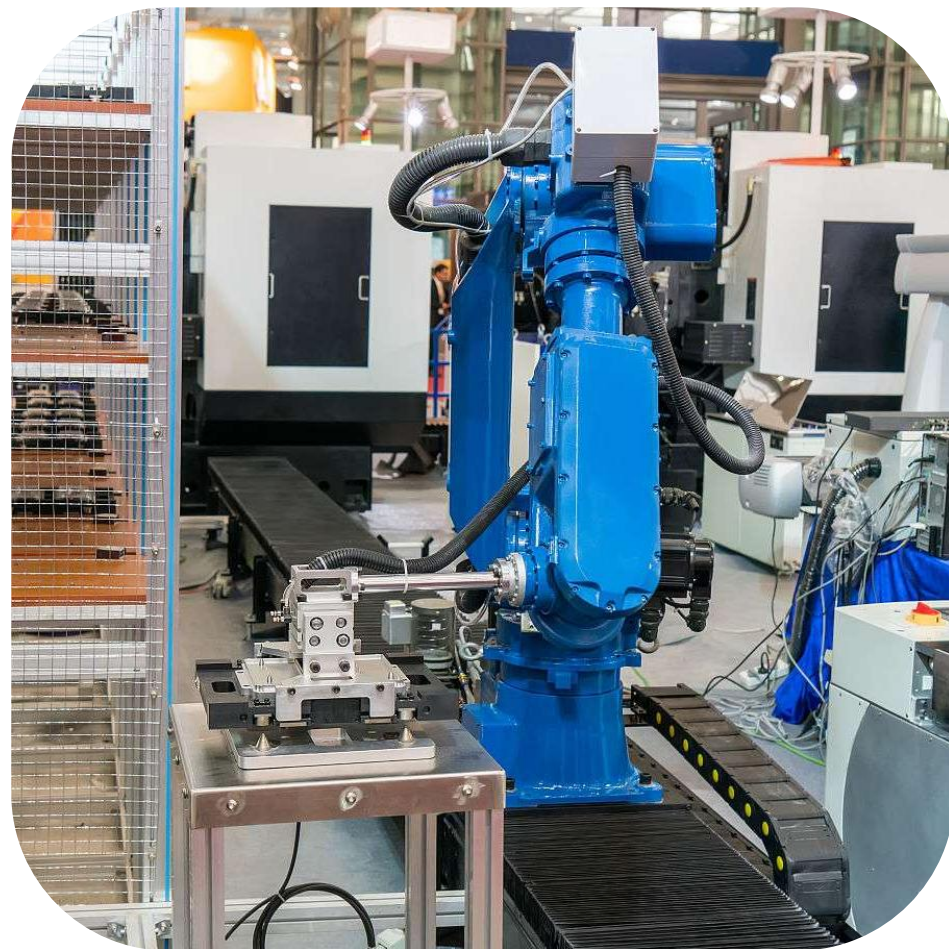



# 客户需求洞察和满足能力剖析



建立完善的客户需求收集与分析机制，准确把握市场动态和客户需求变化。



定制化产品与服务，满足不同客户的个性化需求，提升客户满意度。



持续优化产品性能和功能，确保公司产品始终领先市场，满足客户不断升级的需求。







# 典型案例分享：成功项目案例解读

## 传统机械领域

机械设计：使用CAD软件进行机械零件和系统的设计，包括2D图纸和3D模型的创建。涵盖了液压和气动系统、机械传动系统、非标设备定制等

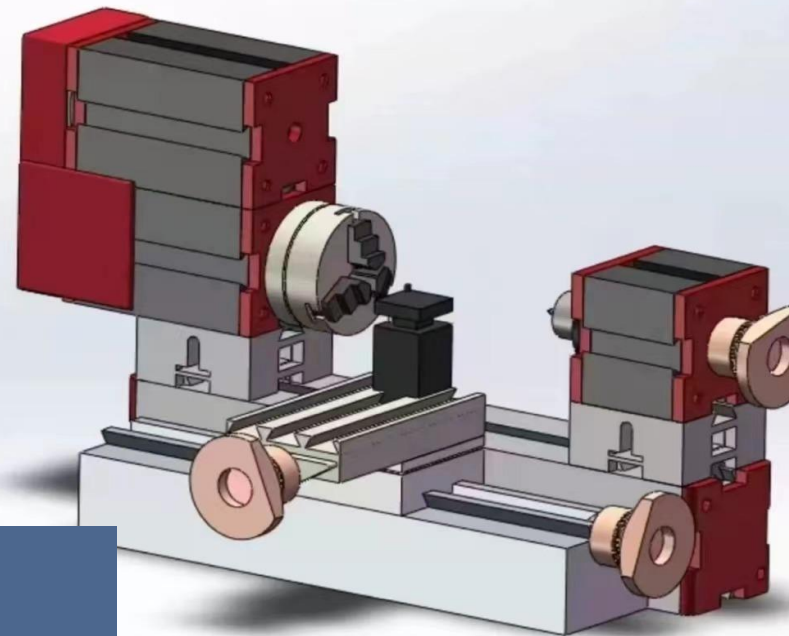

## 智能制造领域

助力制造企业实现自动化生产线改造，大幅提高生产效率和产品质量。

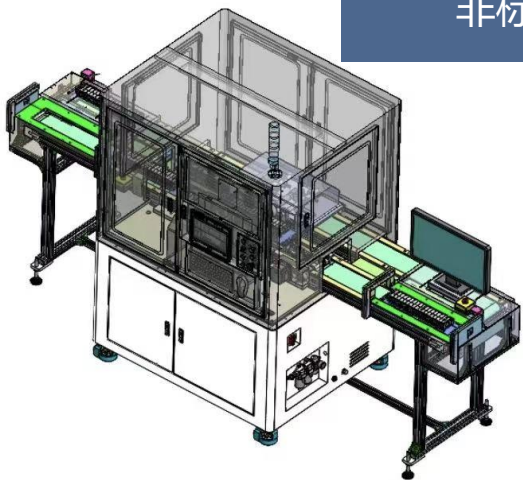

## 工业自动化领域

在制造业中实现自动化控制系统，包括PLC（可编程逻辑控制器）、SCADA（监控控制与数据采集）系统等。为企业提供电气工程相关的技术咨询和解决方案。

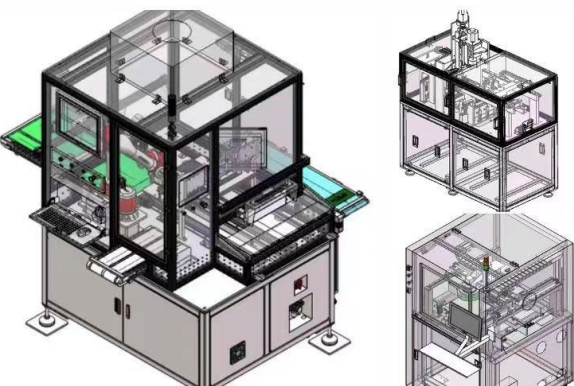
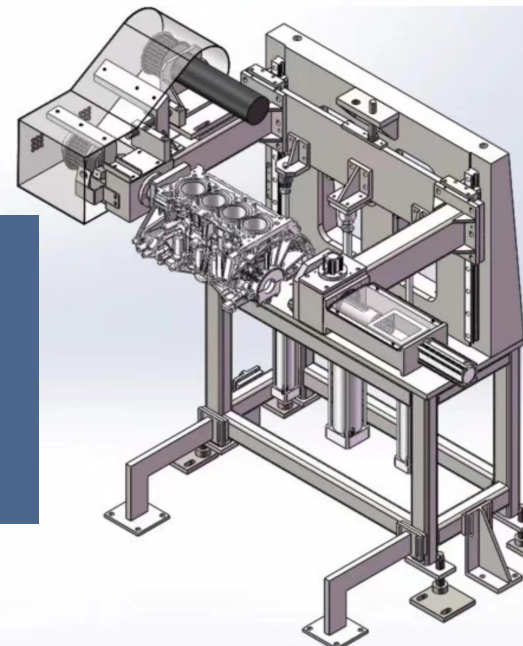

# 04

## 市场营销策略及客户服务体系



# 目标市场划分和拓展计划实施情况



## 深入调研行业趋势，精准划分目标市场

公司针对机械设备设计研发领域进行细致的市场分析，识别出多个具有潜力的目标市场，包括高端装备制造、智能制造等。

## 制定具体拓展计划，有序推进实施

根据目标市场的特点，公司制定了详细的拓展计划，包括产品推广、客户开发、销售渠道建设等，并分阶段有序实施，确保计划的有效落地。

## 定期评估调整，优化市场拓展策略

公司建立了定期的市场拓展效果评估机制，根据实际情况及时调整策略，不断优化市场拓展效果，提高市场占有率。



# 客户服务理念以及流程

## 秉承客户至上服务理念

公司始终将客户需求放在首位，致力于为客户提供高品质的产品和全方位的服务支持，确保客户满意度的持续提高。

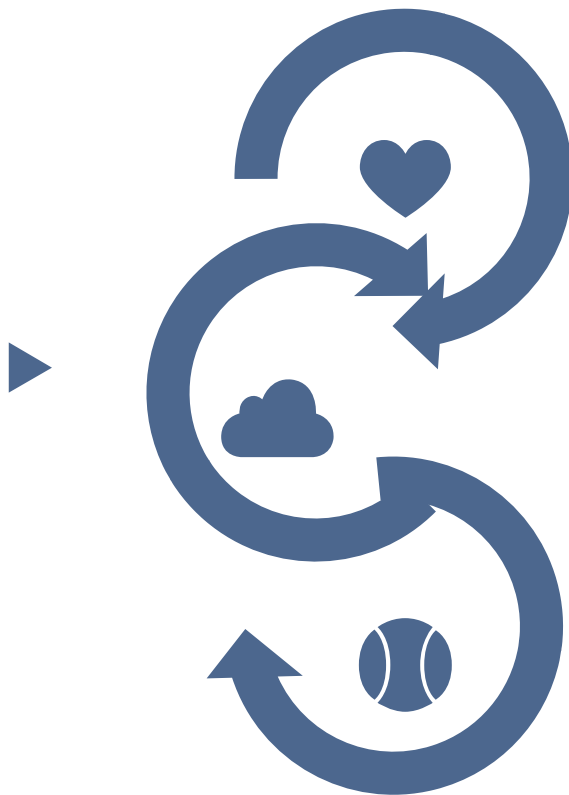

## 持续优化客户服务流程

公司不断对客户服务流程进行梳理和优化，简化服务步骤，提高服务效率，以更加高效、专业的服务赢得客户的信任和满意。





# 共赢合作模式

## 共赢理念

公司始终坚持共赢的合作模式，与合作伙伴共同分享市场机遇，共同应对挑战，实现了双方的共同发展。

## 供应链合作战略

通过共赢合作，公司不仅拓展了业务领域，还提升了技术实力和服务水平。同时，合作伙伴也获得了相应的市场回报，双方实现了互利共赢。





# 长期关系维护机制完善举措



## 持续优化服务体系

公司不断完善服务体系，提高服务质量和效率，确保合作伙伴的满意度和忠诚度。

## 定期沟通与回访

公司与合作伙伴保持定期沟通，及时了解对方的需求和反馈，积极解决问题，确保双方合作的顺利进行。

## 深化合作层次

在长期合作过程中，公司不断挖掘与合作伙伴的深层次合作潜力，拓展新的合作领域，共同推动产业的持续发展。



**至颜工业设计**  
JIANGYINZHIYAN

联系我们，让我们用设计为您构筑竞争优势！